

HASZNÁLATI UTASÍTÁS

SZÉLVÉDŐ JAVÍTÓ SZETT

KOMPONENSEK

- Applikátor alap
- Gyanta-felhordó palack
- Nyomásvezérlő
- 2ml gyanta
- Keményítőszalag 5x
- Borotvapenge
- Utasítás



JELLEMZŐK

Minimalizálja és megállítja károsodások és repedések terjedését a szélvédőn. A készlet eltávolítja a levegőt a repedésekből, és tartós gyantával tölti fel. A gyanta ultra lila fényben megkeményedik (erős napsütés vagy UV-lámpa).

A legjobb eredmény elérése érdekében használja a lehető leghamarabban a sérülés bekövetkezése után, mielőtt még a repedést víz vagy szennyeződés éri.

Megjegyzés: A készlet nem javít egynél több üvegréteget.

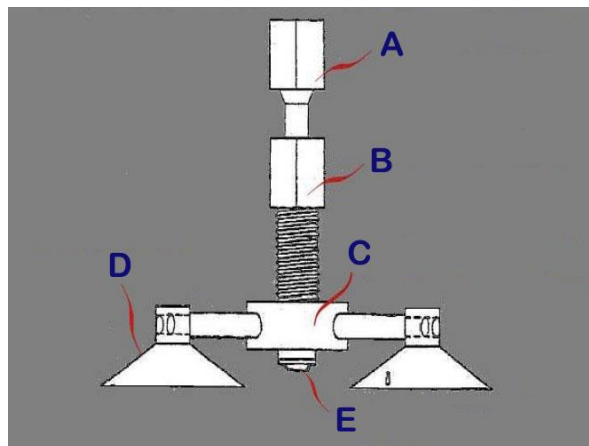

A - Nyomásszabályozó

B – Gyanta -felhordó palack

C - Applikátor alap

D - Tapadókorong

E – Gumihegy

UTASÍTÁS A REPEDÉSEK JAVÍTÁSÁRA

1. A szélvédőt és a többi munkaterületet a javítás befejezéséig árnyékolni kell a közvetlen napfénytől.

2. Tisztítsa meg az üveget egy száraz papírtörlővel, valamint ha szükséges, távolítsa el az üvegtöredékeket a készlethez tartozó borotvapengével.
3. Rögzítse a négy tapadókorongot a szélvédőre, ügyelve arra, hogy a központ közvetlenül a sérülés felett legyen. (2. Ábra)



4. (3. Ábra)



Csavarja be a gyantapalackot (B) a középső gyűrűbe (órmutató járásával megegyező irányban), amíg az enyhén rá nem nyomódik a szélvédő károsodására. (4. ábra).



Győződjön meg arról, hogy a gyanta felhordó palack gumihegye (E) rásimul a szélvédő felületére.

- Hajtsa le a gyantapalack végét. Csepegtessen 3-6 csepp gyantát (a sérülés mértékétől függően) a gyantapalackba. (5. ábra). Ha a gyanta kiszivárog a gyantapalack aljáról, óvatosan húzza meg, hogy megakadályozza a szivárgást.



- Csavarja be a nyomásszabályzót (A) a gyantapalackba, hogy a gyanta bekerüljön a repedésbe. Helyezze be szinte teljesen, az

autó belsejéből pedig ellenőrizze, hogy a gumi szájak teljesen kinyíltak-e. (6. ábra).



- Várjon kb. 4-6 percet, amíg a gyanta felszívódik a repedésbe.
- Húzza meg a nyomásszabályzót további 1/4 -től 1/2 fordulattal, hogy a gyantát tovább nyomja a repedésbe .
- Csavarja le és vegye le a nyomásszabályzót a gyantapalackról, hogy a palackban a levegő felszabaduljon.
- Helyezze vissza a nyomásszabályzót, és csavarja le ismét, hogy kiszorítsa a repedésben maradt levegőt.
- Vizsgálja meg a javítást az autó belsejéből 45° szögben, hogy ellenőrizze, ha vannak-e légbuborékok. Ha a repedések még mindig láthatók, ismételje meg a 6–10. lépést.
- Miután az összes levegő el lett távolítva, vegye le a gyanta-felgördő palackot és a nyomásszabályzót, majd távolítsa el a

tapadókorong tartóját a kis fülek megemelésével.

- A felesleges gyanta eltávolításához a gyantapalackból használjon papírtörlőt, hogy megakadályozza a gyanta csepegését a szélvédőre.
- (7 ábra)



Ahol a sérülés még mindig látható, adjon hozzá egy csepp gyantát, és óvatosan helyezze rá a keményítőszalagot a területre. Nincs szükség nyomásra. (8. ábra).



15. Helyezze az autót közvetlen napfénybe, és hagyja, hogy a gyanta 5–10 perc alatt megszilárduljon (vagy használjon ultra lila fényt). (A javítás hosszabb ideig is eltarthat, ha nincs világos és napos idő.)
16. Vegye le a kötőszalagot.
17. Győződjön meg arról, hogy a gyanta száraz, és vegye a borotvapengét majd 90°-os szögben óvatosan távolítsa el a gyantamaradványokat. Ez fehér pehelyként fog leválni.
18. Ha még mindig látható a sérülés, ismételje meg a 14–16. ábrán látható lépést.

UTASÍTÁSOK A SZÉLVÉDŐ REPEDÉSEK/KARCOLÁSOK JAVÍTÁSÁHOZ

Ez a készlet nem alkalmas 30 cm-nél hosszabb (12 ") repedések javítására, vagy olyan javításra ahol a repedés a szélvédő szélére húzódik két helyen. Ugyancsak nem alkalmas az üveg belső rétegének repedései javítására.

A gyanta-felhordó palack segítségével a gyantát nagyon óvatosan, centiméterenként 3 másodpercenként rakja be a repedésbe.

1. Tekintse meg a repedést 45°-os szögben, hogy felülvizsgálja, ha az árnyékolt (sötét) terület megtöltődött gyantával.

2. Hagyja, hogy a gyanta 5–10 percig felszívódjon a repedésbe.
3. Ha a repedésben légszákók maradnak, akkor a szélvédő belsejéből származó kis nyomásnak eloszlathatja azokat. Ügyeljen arra, hogy ne gyakoroljon túl nagy nyomást, mivel ez elősegítheti a további repedéseket.
4. Folytassa a sötét területek ellenőrzését, és ismételje meg a 4. lépést, amíg nem lát több sötét területet.
5. Miután az összes levegő el lett távolítva, tegye vissza a gyantát a repedés teljes hosszában, és helyezze ra a keményítőszalagot a gyanta felhordása után.
6. Ügyeljen arra, hogy ne maradjon levegő a keményítőszalagok alatt
7. Ha a repedést letakarta, helyezze az autót közvetlen napfénybe (vagy használjon ultra lila fényt).
8. Hagyja a gyantát 5–10 percig teljesen megszilárdulni. (Hosszabb ideig is eltarthat, ha nincs világos és napos idő.)
9. Távolítsa el a keményítőszalagot, amikor a gyanta teljesen megszárad.
10. Távolítsa el a megmaradt javítógyantát borotvapengével 90 °-os szögben.

Megjegyzés: Olyan régi károsodások és repedések, amelyek már szennyeződésekkel/porral szennyeződtek, lehet, hogy nem képesek elegendő mértékben felszívni a gyantát az elfogadható javítás biztosításához.

FONTOS

- Ne használja a terméket lángforrás közelében.
- Ne merítse folyadékba.
- Ne keverje más folyadékokkal.
- Száraz, pormentes helyen tárolja.
- Kérjük, kövesse az érvényben lévő környezetvédelmi előírásokat az újrahasznosításnál.

FIGYELMEZTETÉS

H315

Bőrirritációt okozhat.

H317 Allergiás bőrreakciót válthat ki.

H319 Súlyos szemirritációt okozhat.

Összetevők



Hidroxialkl-metakrilát 20%, szilán kapcsolószer 2%,
hígítószer 78%

○ ELSŐSEGÉLY

Szemmel való érintkezés: Öblítse ki óvatosan szemeit vízzel néhány percen keresztül. Távolítsa el a kontaktlencséit. Ha a probléma továbbra is fennáll, forduljon orvoshoz.

Bőrrel való érintkezés: Mossa le bőrét bő szappannal és vízzel.

Lenyelés: Vigyázat, ha az áldozatnak hányingere van. Aspiráció veszélye áll fen! A légutakat szabadon kell tartani. A hányinger után tüdő elégtelenség jelentkezhet. Azonnal hívjon orvost.

Belélegzés: Vigye az áldozatot friss levegőre. Ha nehezen lélegzik, adjon neki oxigént. Ha a személy nem lélegzik, végezzen mesterséges lélegeztetést. Ha az áldozat rosszul érzi magát, forduljon orvoshoz.

Kezelés: Viseljen védőszemüveget, kesztyűt és légzőkészüléket.

Tárolás: Szorosan lezárva, 25°C-on tárolja. Fénytől, összeférhetetlen anyagoktól, gyúlékony anyagoktól, hőtől és oxidálószerektől védve tárolja.

Ártalmatlanítás: A hulladékkezelés engedélyezett helyen történhet. Értesítse a hatóságokat, ha a termék csatornába vagy nyilvános vizekbe került. Ne engedje a szert csatornába vagy lefolyóba.

Gyártó: Taizhou Dalee Plastic Product Co., Ltd.No.57,
West Jinxin Road, Pengjie Town, Luqiao Dist.,
Taizhou, Zhejiang, Kína, **Telefon: +86 13 857 656 372**

